



## Fitness-Element FP-003SL Schmetterling-fitnessgerät (mit

Produkttyp FP-003SL-10-Q

### Grundinformationen

Altersgruppe	Ab 15 Jahre
Mindestraum	4 m x 4,2 m
Abmessungen HxBxL	0,97 m x 1,2 m x 1,94 m
Freie Fallhöhe	1.0 m
Tragfähigkeit	120 kg
Max. Anzahl der Benutzer	1
Aufprallfläche: EN 1177	nach der Norm ČSN EN
Bestimmung:	Exterieur
Verfügbare Ersatzteile	wird vom Hersteller
Übereinstimmungszertifikate	ČSN EN 16630:2016

### Werkstoff

Tragsäule, Griffe - aus Stahlrohren  
Sitz und Rückenlehne - HDPE

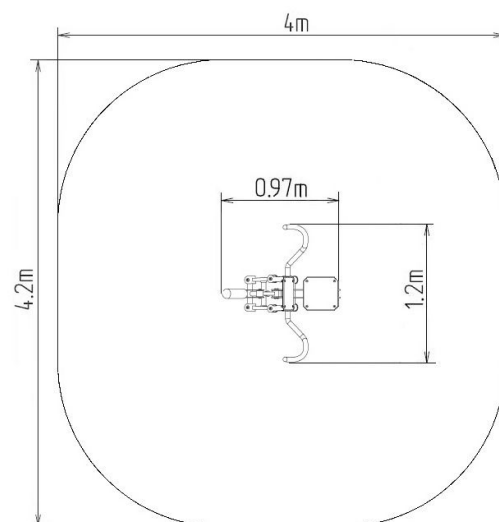

### Oberflächenbehandlung

Duplexbeschichtung mit Pulvereinbrennfarbe  
Feuerverzinkung

### Beschreibung

Der Sitz und die Rückenlehne bestehen aus aluminium, der mit einem HDPE beschichtet ist (Hochdruck-, vollfarbiges Polyethylen, das sich durch hohe Farbstabilität, UV-Beständigkeit auszeichnet). Die Griffe bestehen aus pulverbeschichteten Stahlrohren. Die Tragsäule besteht aus einem Stahlrohr mit einem Befestigungsflansch am Boden. Sitzrahmen und Lauffläche bestehen aus pulverbeschichtetem Blech. Wälzlager werden für bewegliche Verbindungen eingesetzt. Die Löcher sind an den Enden mit Stahlelementen verschlossen. Alle Befestigungen sind rostfrei.

Fuktion: Treibt eine Reihe von Muskelgruppen von Armen, Schultern, Rücken und Korsett. Verbessert die Flexibilität der unteren Gliedmaßen durch Dehnen der Trennwände.

Anweisungen: Fassen Sie den oberen Griff fest an und versuchen Sie es langsam heben eigenen Körper an. Rückkehr in die Ausgangsposition. Heben Sie bei Dehnungsübungen Ihren Fuß an und lehnen Sie ihn gegen die Leitersprosse, um ihn so effektiv wie möglich zu strecken.